

SB-E2-2-252 ISS.04

DEVILBISS

CE  II 2 G X

Operation Manual

JGA – Suction Feed Spraygun



E	P 2 - 7	D	P 14 - 19
F	P 8 - 13	NL	P 20 - 25



DEVILBISS



Operation Manual JGA – Suction Feed Spraygun Important



Read and follow all instructions and Safety Precautions before using this equipment

Description

The JGA Suction Feed Spraygun Kit is approved to ATEX regulations **94/9/EC**, protection level; **II 2 G X, Suitable for use in Zones 1, and 2**

Important: *These Sprayguns are suitable for use with most solvent based coating materials. Nozzles and Needles are manufactured in Stainless Steel. These guns are not designed for use with highly corrosive and/or abrasive materials and if used with such materials it must be expected that the need for cleaning and/or replacement of parts will be increased. If there is any doubt regarding the suitability of a specific material contact your local Distributor or ITW Finishing direct.*

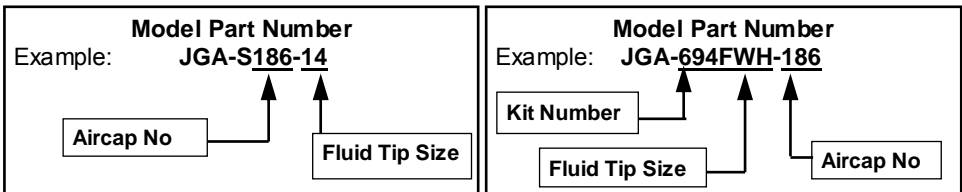

EC Declaration of Conformity

We: **ITW Finishing UK, Ringwood Rd, Bournemouth, Dorset, BH11 9LH, UK**, as the manufacturer of the **Spraygun model JGA**, declare, under our sole responsibility, that the equipment to which this document relates is in conformity with the following standards or other normative documents:

BS EN 292-1 PARTS 1 & 2: 1991, BS EN 1953: 1999; and thereby conform to the protection requirements of Council Directive **89/392/EEC** relating to **Machinery Safety Directive**, and;

EN 13463-1:2001, council Directive **94/9/EC** relating to **Equipment and Protective Systems intended for use in Potentially Explosive Atmospheres** protection level **II 2 G**.

B. Holt, General Manager

30th June 2003

ITW Finishing Systems and Products reserve the right to modify equipment specification without prior notice.



SAFETY WARNINGS

E



Fire and explosion

Solvents and coating materials can be highly flammable or combustible when sprayed. **ALWAYS refer to the coating material suppliers instructions and COSHH sheets before using this equipment**



Users must comply with all local and national codes of practice and insurance company requirements governing ventilation, fire precautions, operation and house-keeping of working areas



This equipment, as supplied, is NOT suitable for use with Halogenated Hydrocarbons.



Static Electricity can be generated by fluid and/or air passing through hoses, by the spraying process and by cleaning non-conductive parts with cloths. To prevent ignition sources from static discharges, earth continuity must be maintained to the spraygun and other metallic equipment used. It is essential to use conductive air and/or fluid hoses.



Personal Protective Equipment



Toxic vapours – When sprayed, certain materials may be poisonous, create irritation or be otherwise harmful to health.

*Always read all labels and safety data sheets for the material before spraying and follow any recommendations. **If In Doubt, Contact Your Material Supplier***



The use of respiratory protective equipment is recommended at all times. The type of equipment must be compatible with the material being sprayed.

Always wear eye protection when spraying or cleaning the spraygun
Gloves must be worn when spraying or cleaning the equipment



Training – Personnel should be given adequate training in the safe use of spraying equipment.

Misuse

Never aim a spraygun at any part of the body

Never exceed the max. recommended safe working pressure for the equipment
The fitting of non-recommended or non-original spares may create hazards

Before cleaning or maintenance, all pressure must be isolated and relieved from the equipment

The product should be cleaned using a gun washing machine. However, this equipment should not be left inside gun washing machines for prolonged periods of time.

Noise Levels

The A-weighted sound level of sprayguns may exceed 85 dB (A) depending on the set-up being used. Details of actual noise levels are available on request. It is recommended that ear protection is worn at all times when spraying.



Operating

Spray Equipment using high pressures may be subject to recoil forces. Under certain circumstances, such forces could result in repetitive strain injury to the operator.

E

Parts List

Ref. No	Description	Part Number	Qty
1	Air Cap/Retaining ring	See Chart 1	1
1a	Spring Clip - Kit of 5	JGA-156-K5	1
+*2	Nozzle	AV-645-**	1
3	Baffle & Seal	JGD-402-K	1
+3a	Baffle seal - Kit of 5	GTI-33-K5	1
+4	Packing	GTI-439-K2	1
5	Spreader Valve	GTI-405-K	1
6	Stud and Screw	GTI-408-K5	1
+7	Needle	See Chart 2	1
+8	Spring - Kit of 5	GTI-409-K5	1
9	Bushing	JGA-17	1
10	Needle Adjusting Screw	GTI-414-K	1
11	Valve Assembly	JGK-449	1
12	Trigger	GTI-108	1
13	Connector	JGA-158	1
14	Airflow Valve	GTI-415-K	1
15	Lock Nut - Kit of 5	JGA-51-K5	1
16	Seal	23165-001	1
17	Fluid Inlet Connector and seal	JGA-159-K	1
18	Fluid Tube	KR-456-B	1
19	Yoke	KR-77-1	1
20	Washer - kit of 5	KS-48-K5	2
21	Cam	KR-445-1	1
22	Washer - Kit of 5	KR-40-K5	1
23	Lid Gasket - kit of 3	KR-11-K3	1
24	Nut - kit of 5	KR-94-K5	1
25	Drip free diaphragm—kit of 5	KR-115-K5	1
26	Cup	KR-466-K	1
27	Cup lid assembly	KR-4001-B	1
28	Cup and Lid assembly Kit	KR-566-1-B	1
29	Seal + Pin Kit (+ SST-8434-K5)	GTI-428-K5	2
30	Circlip - Kit of 5	SST-8434-K5	2
31	Circlip - Kit of 5	25746-007-K5	1
+32	Seal - Kit of 5	JGS-72-K5	2
33	Spanner	SPN-5	1
35	Spring	JGV-262-K5	1

* - ** Denotes Nozzle Size - see chart 1 for available sizes
+ - Parts included in service Kit KK-4502 (see accessories)

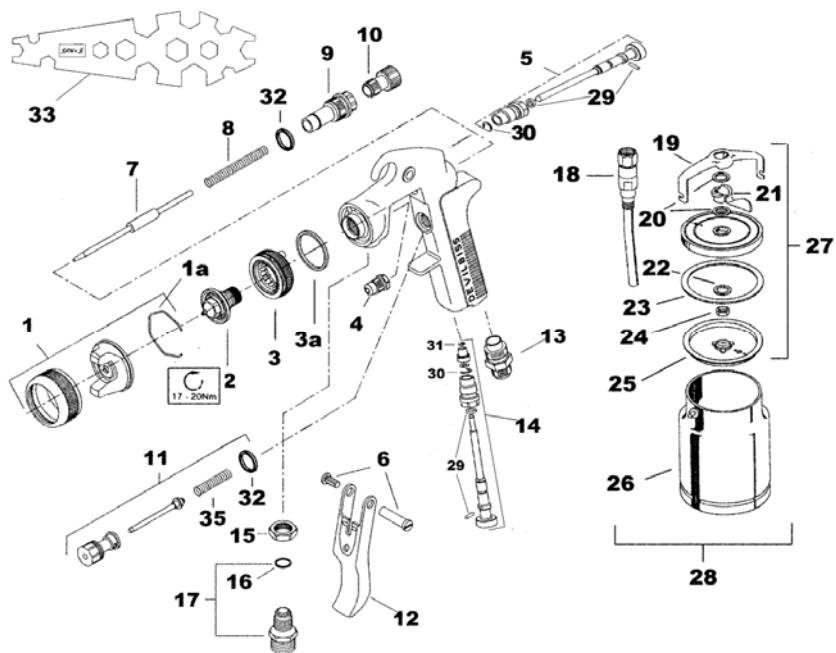

Chart 1. Aircap and Nozzle Size combinations

Aircap No	Aircap Part Number	FF 1.4	FW 1.6	EX 1.8
30	AV-4239-30	X		X
43	AV-4239-43	X		X
80	MB-4039-80			X
186	AV-4239-186	X	X	X

Chart 2. Nozzle and Needle Combinations

Nozzle Size	Nozzle Order Number	Needle Order Number
FW	AV-645 FW	JGA-421-FW-K
FF	AV-645-FF	JGA-421-FF-K
EX	AV-645-EX	JGA-421-DEX-K

Specification

Air supply connection -	Universal $\frac{1}{4}$ BSP and NPS
Fluid Supply Connection -	Universal $\frac{3}{8}$ BSP and NPS
Maximum static inlet pressure -	P1 = 9 bar (130 psi)
Maximum static fluid pressure -	P2 = 14 bar (203 psi)
Maximum Service temperature -	40°C
Gun Weight -	695 g
Cup Weight -	460g

Materials of Construction

Gun body -	Polished Aluminium
Nozzle -	Stainless Steel
Needle -	Stainless Steel
Cup -	Aluminium with Brass Nickel plated pins
Lid Assembly -	Aluminium, Brass and Steel Nickel plated
Cup Lid Gasket -	Polyethylene
Diaphragm -	Polyethylene

Installation

Important: *To ensure that this equipment reaches you in first class condition, protective coatings have been used. Flush the equipment through with a suitable solvent before use.*

1. Attach air hose to connector (13). Recommended hose size 8 mm bore. The hose must be conductive and electrical bond from the spraygun to earth should be checked with an ohm meter. A resistance of less

than $10^6\Omega$ is recommended. The air supply should be filtered and regulated.

2. Attach the Cup Lid assembly (27) to the Fluid Inlet connector (17).
3. Position the Yoke at right angles to the Gun with the Cam lever to the front (see picture). Make sure the vent hole in the lid is positioned under the Yoke and the hole in the diaphragm is 180° to the Lid vent hole.

Operation

1. Mix coating material to manufacturers instructions.
2. Fill the cup with the required amount of material. Fill to no more than 25mm(1") from the top of the cup. DO NOT OVERFILL.
3. Attach Cup to the Lid assembly.
4. Turn needle adjusting screw (10) on the spraygun clockwise to prevent movement.
5. Turn pattern valve (5) counter-clockwise to fully open
6. Adjust inlet air pressure to give 3.5 bar (50psi) at the gun inlet with the gun triggered. (*pressure gauge attachment shown under Accessories is recommended for this*).
7. Turn needle adjusting screw counter clockwise until first thread shows.
8. Test spray. If the finish is too dry reduce airflow by reducing inlet pressure. If finish is too wet reduce fluid flow by turning needle

screw (10) clockwise. If atomisation is too coarse, increase inlet air pressure. If too fine reduce inlet pressure.

9. The pattern size can be reduced by turning adjusting valve (5) clockwise.
10. Hold gun perpendicular to surface being sprayed. Arcing or tilting may result in uneven coating.
11. The recommended spray distance is 150-200 mm (6"-8").
12. Spray edges first. Overlap each stroke a minimum of 50%. Move gun at a constant speed.
13. Always turn off air supply and relieve pressure when gun is not in use.

Air Flow Valve (14)

1. If the airflow valve (14) is fitted this can be used to reduce the inlet pressure through the gun. Screw the Adjusting Knob in to reduce pressure.

Preventative Maintenance

E

- | | |
|---|--|
| <ol style="list-style-type: none">1. Turn off air and relieve pressure in the supply lines, or if using QD system, disconnect from airline.2. Release Cup and raise the tube out of the material. Trigger the Gun and allow material to drain back into the cup.3. Dispose of the surplus material and clean the cup.4. Remove air cap (1) and clean. If any of the holes in the cap are blocked with coating material use | <p>a toothpick to clean. Never use metal wire which could damage the cap and produce distorted spray patterns</p> <ol style="list-style-type: none">5. Ensure the tip of the nozzle (2) is clean and free from damage. Build up of dried paint can distort the spray pattern.6. Lubrication – stud/screw (6), needle (7) and air valve (11) should be oiled each day. |
|---|--|

Replacement of Parts

Nozzle (2) and Needle (7) – Remove parts in the following order: 10, 8, 7, 1 and 2. Replace any worn or damaged parts and re-assemble in reverse order. Recommended tightening torque for nozzle (2) 17-20 Nm (150-180 lbf in)

Packing – Remove parts 10, 8, 7. Unscrew cartridge (4). Fit new cartridge finger tight. Re-assemble parts 7, 8, and 10 and tighten cartridge (4) with spanner sufficient to seal but to allow free movement of needle. Lubricate with gun oil.

Air valve (11) – Remove Trigger, parts 6 and 12. Unscrew valve assembly. Re-assemble, fitting spring to valve head before fitting valve.

Spreader valve (5) – Caution: always ensure that the valve is in the fully open position by turning screw fully counter-clockwise before fitting to body.

Accessories

Cleaning Brush – order 4900-5-1-K3

Service Kit – order KK-4502 add nozzle size as required- (i.e. KK-4502-FF-H)

Seal Kit - order KK-4558. Contains 3a, 4, 29, 30, 32

Pressure gauge Attachment – order GA-515

Gun Mounted Regulator – order DVR-501

Lubricant - order GL-1-K10



DEVILBISS



Manuel d'utilisation JGA – Pistolet à aspiration Important



Lire et suivre attentivement toutes les instructions et les Consignes de sécurité avant d'utiliser ce matériel

Description

Le Kit pistolet à aspiration JGA est conforme à la réglementation ATEX 94/9/CE ; 11 2 G X, et peut être utilisé dans les Zones 1 et 2

Important : Ces pistolets peuvent aussi être utilisés avec la plupart des produits à base de solvant. Les buses et les aiguilles **sont fabriquées** en acier inoxydable. Ces pistolets ne sont pas conçus pour l'utilisation avec des produits fortement corrosifs et/ou abrasifs. S'ils sont utilisés avec de tels produits, ils devront être nettoyés et/ou les pièces devront être remplacées plus souvent. Si vous avez le moindre doute en ce qui concerne le caractère approprié d'un produit spécifique, contactez votre distributeur local ou ITW Finishing directement.

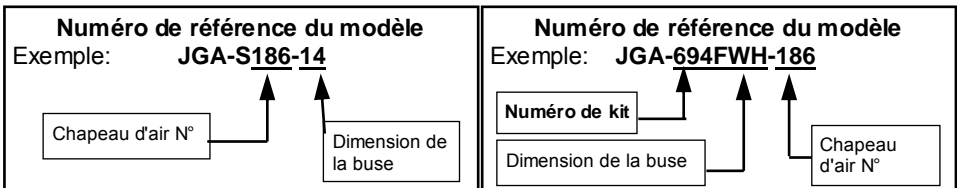

Déclaration de conformité CE

Nous : ITW Finishing UK, Ringwood Rd, Bournemouth, Dorset, BH11 9LH, Royaume-Uni, en tant que fabricant du Pistolet JGA, déclarons, sous notre entière responsabilité, que le matériel auquel ce document se rapporte est conforme aux normes suivantes ou à d'autres documents normatifs :

BS EN 292-1 PARTIES 1 & 2: 1991, BS EN 1953:1999 ; et est donc conforme aux exigences de protection de la Directive du conseil **89/392/CEE** relative à la **Directive sur la sécurité des machines** et de EN 13463-1:2001, la Directive du conseil **94/9/CE** relative aux **Équipements et systèmes de protection prévus pour les atmosphères potentiellement explosives**, niveau de protection 11 2 G

B. Holt, , Directeur général

ITW Finishing Systems and Products se réserve le droit de modifier les spécifications des équipements sans préavis.



CONSIGNES DE SECURITE

F



Incendie et explosion

Les solvants et produits de revêtement peuvent être extrêmement inflammables ou combustibles lorsqu'ils sont pulvérisés. **Se reporter TOUJOURS aux instructions des fournisseurs de produits et aux fiches COSHH avant d'utiliser le pistolet.**

Les utilisateurs doivent se conformer aux codes de pratique locaux et nationaux et aux exigences des compagnies d'assurance régissant la ventilation, les précautions à prendre contre l'incendie, le fonctionnement et la surveillance des lieux de travail.



Ce pistolet, tel qu'il est fourni, n'est **PAS** prévu pour les hydrocarbures halogénés.

De l'électricité statique peut être produite par le liquide et/ou l'air qui circule dans les flexibles, par le processus de pulvérisation et par le nettoyage de pièces non-conductrices avec des chiffons. Pour éviter de créer des sources d'inflammation avec des décharges statiques, la continuité à la terre doit être maintenue avec le pistolet et tout autre matériel métallique utilisé. Il est essentiel d'utiliser des flexibles d'air et/ou de liquide conducteurs.



Équipement de protection individuel

Vapeurs toxiques – Lorsqu'ils sont pulvérisés, certains produits peuvent être toxiques, irritants ou généralement nocifs. Toujours lire les étiquettes et les fiches signalétiques des produits avant de les pulvériser, et respecter les consignes de sécurité. En cas de doute, contacter le fournisseur du produit.



Il est recommandé d'utiliser un appareil de protection respiratoire à tout moment. Le type d'appareil doit être compatible avec le produit pulvérisé.



Toujours porter une protection oculaire pour pulvériser ou nettoyer le pistolet.



Porter des gants pour pulvériser ou nettoyer le pistolet.



Formation – Le personnel doit être formé à l'utilisation sans risque apprendre du pistolet.

Mauvaise utilisation

Ne jamais diriger le pistolet vers une quelconque partie du corps.

Ne jamais excéder la pression de service maximale recommandée pour le pistolet.

La pose de pièces détachées non-recommandées ou qui ne sont pas d'origine peut être à l'origine de risques.

Avant le nettoyage ou l'entretien, isoler et évacuer la pression du pistolet.

Nettoyer le pistolet avec une machine spécialement conçue à cet effet. Toutefois, ne pas laisser le pistolet à l'intérieur de la machine pendant une période prolongée.

Niveaux sonores

Le niveau sonore pondéré A des pistolets de pulvérisation ne dépasser 85 dB (A) selon la configuration utilisée. Le détail des niveaux sonores actuels est disponible sur demande. Le port de protecteurs d'oreilles est recommandé à tout moment pendant la pulvérisation.

F
Liste de pièces

Repère	Description	Réf.	Qté
1	Chapeau d'air/bague de retenue	Voir Tableau 1	1
1a	Clip à ressort - Jeu de 5	JGA-156-K5	1
+*2	Buse	AV-645-**	1
3	Bague déflectrice	JGD-402	1
+3a	Joint de bague déflectrice - Jeu de 5	GTI-33-K5	1
+4	Presse-étoupe	GTI-419-K3	1
5	Valve de réglage de jet	GTI-405-K	1
6	Goujon et vis	GTI-408-K5	1
+7	Aiguille	Voir Tableau 2	1
+8	Ressort - Jeu de 5	JGV-261-K5	1
9	Douille	JGA-17	1
10	Vis de réglage d'aiguille	GTI-414-K	1
11	Ensemble soupape	JGK-449	1
12	Gâchette	GTI-108	1
13	Raccord	JGA-158	1
14	Valve de débit d'air	GTI-415-K	1
15	Contre-écrou – Jeu de 5	JGA-51-K5	1
16	Joint	23165-001	1
17	Raccord d'entrée de produit et joint	JGA-159-K	1
18	Tube à produit	KR-456-B	1
19	Chape	KR-77-1	1
20	Rondelle - Jeu de 5	KS-48-K5	2
21	Came	KR-445-1	1
22	Rondelle - Jeu de 5	KR-40-K5	1
23	Joint de couvercle - Jeu de 3	KR-11-K3	1
24	Ecrou - Jeu de 5	KR-94-K5	1
25	Membrane antigoutte - Jeu de 5	KR-115-K5	1
26	Godet	KR-466-K	1
27	Ensemble couvercle de godet	KR-4001-B	1
28	Kit ensemble couvercle et godet	KR-566-1-B	1
29	Kit joint + broche	GTI-428-K5	2
30	Circlip - Jeu de 5	SST-8434-K5	2
31	Circlip - Jeu de 5	25746-007-K5	1
+32	Joint - Jeu de 5	JGS-72-K5	1
33	Clé	SPN-5	1
35	Ressort	JGV-262-K5	1

* - ** Indique la taille de la buse - consulter le Tableau 1 pour connaître les tailles disponibles
 + - Pièces comprises dans le Kit d'entretien KK-4502 (voir accessoires)



Tableau 1 : Combinaisons des dimensions de chapeau d'air et de buse

Chapeau d'air N°	Réf. chapeau d'air	FF 1.4	FW 1.6	EX 1.8
30	AV-4239-30	X	X	X
43	AV-4239-43	X	X	X
80	MB-4039-80	X	X	X
186	AV-4239-186	X	X	X

Tableau 2 : Combinaisons buse/aiguille

Taille de buse	Numéro de commande de buse	Numéro de commande d'aiguille
FW	AV-645 FW	JGA-421-FW-K
FF	AV-645-FF	JGA-421-FF-K
EX	AV-645-EX	JGA-421-DEX-K

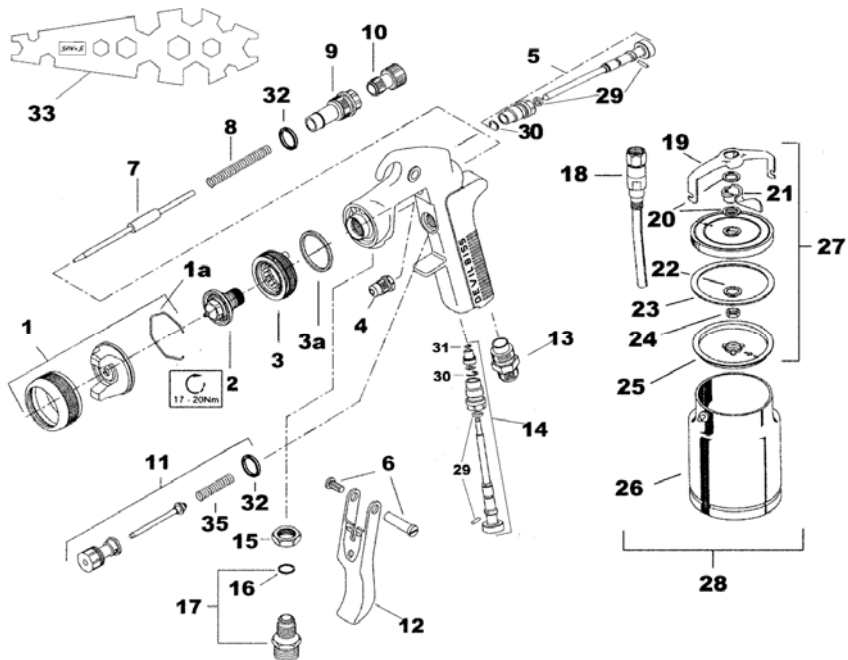
Spécifications

Raccord d'alimentation d'air -	Universel 1/4" BSP et NPS
Raccord d'alimentation de produit -	Universel 3/8" BSP et NPS
Pression d'entrée statique maximale -	P ₁ = 9 bar (130 psi)
Pression de liquide statique maximale -	P ₂ = 9 bar (130 psi)
Température de service maximale :	40 °C
Poids du pistolet -	695 g
Poids du godet -	460g
Matières de construction	
Corps du pistolet	- Aluminium poli
Buse	- Acier inoxydable
Aiguille	- Acier inoxydable
Godet	- Aluminium avec broches en laiton nickelé
Ensemble couvercle	- Aluminium, laiton et acier nickelé
Joint de couvercle de godet	- Polyéthylène
Membrane	- Polyéthylène

Installation

Important : *des revêtements protecteurs ont été utilisés pour que ce matériel vous parvienne en parfait état. Rincer le matériel avec un solvant approprié avant utilisation.*

1. Brancher le flexible d'air au raccord (13). Le diamètre de flexible recommandé est de 8 mm. Le flexible doit être conducteur et la liaison électrique du pistolet à la terre doit être contrôlée avec un ohmmètre. Une résistance inférieure à $10^6\Omega$ est

recommandée. L'alimentation d'air doit être filtrée et régulée.

2. Fixer l'ensemble couvercle de godet (27) au raccord d'entrée de liquide (17).
3. Positionner la chape à angle droit par rapport au pistolet, le levier de came à l'avant (voir illustration). Vérifier que l'évent du couvercle se trouve sous la chape et que l'orifice de la membrane se trouve à 180° de l'évent du couvercle.

Fonctionnement

1. Mixer le produit selon les instructions du fabricant.
2. Remplir le godet avec la quantité requise de produit. Le niveau de produit doit s'arrêter à 25 mm ou plus du haut du godet. **NE PAS REMPLIR EXCESSIVEMENT.**
3. Fixer le godet à l'ensemble couvercle.
4. Tourner la vis de réglage (10) du pistolet dans le sens des aiguilles d'une montre pour interdire tout mouvement.
5. Tourner la valve de réglage de la forme du jet (5) dans le sens contraire des aiguilles d'une montre pour l'ouvrir complètement.
6. Régler la pression d'air d'entrée de manière à obtenir 3,5 bar (50 psi) à l'entrée du pistolet quand la gâchette est actionnée. *(le manomètre illustré sous la rubrique Accessoires est recommandé à cet effet).*
7. Tourner la vis de réglage dans le sens contraire des aiguilles d'une montre jusqu'à l'apparition du premier filet.
8. Faire un essai de pulvérisation. Si le fini est trop sec, réduire la pression d'entrée pour réduire le flux d'air. Si le fini est trop humide, tourner la vis de réglage de l'aiguille (10) dans le sens horaire. Si la pulvérisation est trop grossière, augmenter la pression d'entrée d'air. Si elle est trop fine, réduire la pression d'entrée.
9. La taille de la forme de pulvérisation peut être réduite en tournant la valve de réglage (5) dans le sens des aiguilles d'une montre.

10. Maintenir le pistolet perpendiculaire à la surface de travail. Le revêtement risque de ne pas être uniforme si l'on incline le pistolet vers le haut ou le bas.
11. La distance de pulvérisation préconisée est 150-200 mm.
12. Commencer par pulvériser les bords. Empiéter au moins de moitié sur la pulvérisation précédente en déplaçant le pistolet à vitesse régulière.
13. Toujours couper l'arrivée d'air et évacuer la pression quand le pistolet est inutilisé.

Valve de débit d'air (14)

1. Si la valve de débit d'air est montée (14), elle permet de réduire la pression d'entrée dans le pistolet. Serrer le bouton de réglage pour réduire la pression.



DEVILBISS



Betriebsanleitung JGA – Saugbecher-Spritzpistole Wichtig



Bitte lesen und befolgen Sie alle Anweisungen und Sicherheitshinweise,
bevor Sie das Gerät in Betrieb nehmen

Beschreibung

Die JGA Saugbecher-Spritzpistole kann mit den meisten auf Lösungsmitteln basierenden Beschichtungsstoffen eingesetzt werden. Düsen und Nadeln sind aus rostfreiem Stahl. Die JGA Saugbecher-Spritzpistole ist gemäß Richtlinie ATEX 94/9/EG, Schutzstufe, II 2 G X zugelassen und kann in den Zonen 1 und 2 eingesetzt werden.

Wichtig: Diese Spritzpistolen sind nicht für den Einsatz mit stark korrosiven und/oder abreibenden Materialien geeignet. Bei Einsatz mit solchen Stoffen muss davon ausgegangen werden, dass der Aufwand für die Reinigung und/oder der Bedarf an Ersatzteilen steigt. Sollte es irgendwelche Zweifel geben, ob ein bestimmtes Material geeignet ist, wenden Sie sich bitte an Ihren örtlichen Händler oder direkt an ITW Oberflächentechnik.

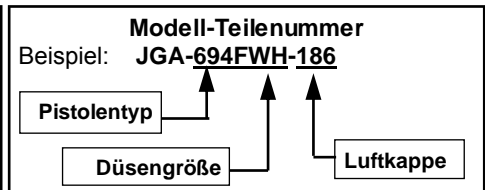
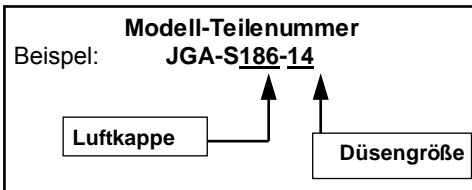

EG-Konformitätserklärung

Wir: ITW Finishing UK, Ringwood Rd, Bournemouth, Dorset, BH11 9LH, UK erklären eigenverantwortlich als Hersteller des Spritzpistolenmodells JGA, dass das Gerät, auf das sich dieses Dokument bezieht, die folgenden Richtlinien oder Normendokumente einhält:
BS EN 292-1 TEILE 1 & 2: 1991, BS EN 1953:1999.

Daher halten diese Geräte die Schutzanforderungen der folgenden Vorschriften ein: Richtlinie des EU-Rates **89/392/EWG** zur Maschinenrichtlinie und EN 13463-1:2001, Richtlinie des EU-Rates **94/9/EG** zu Geräte und Schutzsysteme, die für den Einsatz in potenziell explosiven Umgebungen eingesetzt werden, Schutzstufe II 2 G X.

B. Holt, General Manager
30th June 2003

ITW Finishing Systems and Products behält sich das Recht vor, die technischen Daten der Geräte ohne vorherige Benachrichtigung zu ändern.

Entretien préventif

F

- | | |
|--|--|
| <ol style="list-style-type: none">1. Couper l'arrivée d'air et évacuer la pression des conduites d'air. Si le système QD est utilisé, le débrancher de la conduite d'air.2. Dégager le godet et sortir le tube du produit. Actionner la gâchette et laisser le produit revenir dans le godet.3. Se débarrasser de l'excédent de produit et nettoyer le godet.4. Enlever et nettoyer le chapeau d'air (1). Si les trous du chapeau sont bouchés par le produit, les déboucher avec un cure-dent. Ne jamais utiliser de fil métallique au risque d'endommager le chapeau et | <ol style="list-style-type: none">5. de déformer la pulvérisation. Vérifier que la buse (2) est propre et en bon état. Une accumulation de peinture sèche risque de déformer la pulvérisation.6. Graissage – huiler chaque jour le goujon/ la vis (6), l'aiguille (7) et la soupape d'air (11). |
|--|--|

Remplacement de pièces

Buse (2) et aiguille (7) – Déposer les pièces dans l'ordre suivant : 10, 8, 7, 1 et 2. Remplacer les pièces usées ou endommagées. Pour la repose, inverser l'ordre de la dépose. Le couple de serrage préconisé de la buse (2) est 17-20 Nm

Presse-étoupe – Déposer les pièces 10, 8 et 7. Dévisser la cartouche (4). Poser une cartouche neuve et la visser à la main. Reposer les pièces 7, 8 et 10, puis serrer la cartouche (4) avec une clé, suffisamment pour assurer l'étanchéité tout en permettant à l'aiguille de bouger librement. Lubrifier à l'huile de pistolet.

Soupape d'air (11) – Déposer la gâchette, les pièces 6 et 12. Dévisser l'ensemble

soupape. Installer le ressort sur la tête de soupape avant de reposer la soupape.

Valve de réglage de jet (5) – **Attention** : toujours s'assurer que la valve est en position d'ouverture maximale en tournant la vis à fond dans le sens anti-horaire, avant la pose sur le corps.

Accessoires

Brosse de nettoyage – N° de commande 4900-5-1-K3

Kit d'entretien – N° de commande KK-4502 ; ajouter la taille de buse selon les besoins- (c.-à-d. KK-4502-FF-H)

Kit d'étanchéité – N° de commande KK-4558. Contient 3a, 4, 29, 30, 32

Manomètre – N° de commande GA-515

Régulateur monté sur pistolet – N° de commande DVR-501

Lubrifiant – N° de commande GL-1-K10



SICHERHEITSHINWEISE



Feuer und Explosionen

Lösemittel und Beschichtungsstoffe können leicht entflammbar oder brennbar sein, wenn sie verspritzt oder versprüht werden. **Schlagen Sie IMMER die Anweisungen des Herstellers für den Beschichtungsstoff und die COSHH-Blätter nach, bevor Sie diese Geräte benutzen.**



Die Anwender müssen sämtliche örtlichen und nationalen Arbeitsvorschriften und Anforderungen der Behörden und Berufsgenossenschaften erfüllen, und zwar hinsichtlich Belüftung, Brandbekämpfung, Betrieb und allgemeine Praxis am Arbeitsplatz.



Diese Geräte sind in ihrem gelieferten Zustand NICHT dazu geeignet, mit halogenisiertem Kohlenwasserstoff verwendet zu werden.



Beim Durchfluss von Flüssigkeiten und/oder Luft durch Schläuche, beim Spritzlackieren und beim Reinigen von nichtleitenden Teilen mit Lappen können statische Aufladungen entstehen. Die Spritzpistole und alle eingesetzten Geräte aus Metall müssen ständig geerdet sein, um Zündquellen von statischen Entladungen zu vermeiden. Es müssen auf jeden Fall leitende Luft- und/oder Materialschläuche verwendet werden.

Schutzausrüstung für das Personal



Giftige Dämpfe – Bestimmte Materialien sind giftig, können Ausschläge verursachen oder auf andere Weise gesundheitlich schädigend sein. Lesen Sie bitte immer alle Schilder und Datenblätter für das Material durch, bevor Sie mit dem Lackieren beginnen; befolgen Sie alle Empfehlungen. **Falls Zweifel bestehen, wenden Sie sich bitte an Ihren Materiallieferanten.**



Es wird empfohlen, jederzeit Atemschutzgeräte zu verwenden. Die Schutzstufe der Geräte muss dem jeweils verarbeiteten Material entsprechen.

Augenschutz muss immer beim Lackieren oder bei der Reinigung getragen werden.



Handschuhe müssen immer beim Lackieren oder bei der Reinigung getragen werden.



Training – Das Personal muss für den gefahrlosen Einsatz der Spritzgeräte entsprechend ausgebildet werden.

Missbrauch

Eine Spritzpistole darf auf keinen Fall auf irgendeinen Körperteil gerichtet werden.

Der maximale, empfohlene, sichere Arbeitsdruck für die Geräte darf niemals überschritten werden.

Der Einbau von Ersatzteilen, die nicht empfohlen werden oder nicht original sind, könnte ein Gefahrenrisiko darstellen.

Vor der Reinigung oder einer Wartung muss die Druckluftversorgung abgetrennt werden; der Restdruck muss in den Geräten abgebaut werden.

Spritzgeräte sollten mit einer Wascheinrichtung für Spritzgeräte gereinigt werden. Die Geräte sollten jedoch nicht über lange Zeiträume in der Wascheinrichtung belassen werden.

Geräuschpegel

Der A-gewichtete Geräuschpegel von Spritzpistolen kann 85 dB (A) überschreiten, abhängig von der verwendeten Luftkappe. Einzelheiten über die tatsächlichen Geräuschpegel sind auf Anfrage erhältlich. Es wird empfohlen, beim Spritzlackieren immer einen Gehörschutz zu tragen.



Betrieb

Spritzgeräte, die mit hohem Druck arbeiten, können Rückstöße erzeugen. In bestimmten Situationen können diese Rückstöße Überlastungsschäden beim Bediener verursachen.

Stückliste

Ref. Nr.	Beschreibung	Teilenummer	Stück
1	Luftkappe Haltering	siehe Tabelle 1 MBC-368	1 1
1a	Feder-Clip (5 Stück)	JGA-156-K5	1
2	Düse	siehe Tabelle 2	1
3	Luftverteilerling	JGV-457	1
3a	Dichtung (5 Stück)	GTI-33-K5	1
4	Farbnadelpackung (2 Stück)	GTI-439-K2	1
5	Strahlregulierventil	GTI-405-K	1
6	Bolzen und Schraube (je 5 Stück)	GTI-408-K5	1
7	Farbnadel	siehe Tabelle 2	1
8	Feder mit Plättchen (5 Stück)	GTI-409-K5	1
9	Farbnadelzylinder	JGA-17	1
10	Farbnadelstellschraube	GTI-414-K	1
11	Luftventil, kpl.	JGK-449	1
12	Fingerabzug	GTI-108	1
13	Lufteinlassnippel	JGA-158	1
14	Luft-Feinregulierventil	GTI-415-K	1
15	Sicherungsmutter (5 Stück)	JGA-51-K5	1
16	Dichtung (10 Stück)	23165-001-K10	1
17	Materialeinlassnippel	JGA-159-K	1
18	Ansaugrohr 3/8"	KR-456-B	1
19	Bügel	KR-77	1
20	Scheibe (5 Stück)	KS-48-K5	2
21	Spannhebel mit Dichtung	KR-445-1	1
22	Scheibe (5 Stück)	KR-40-K5	1
23	Dichtung (3 Stück)	KR-11-K3	1
24	Mutter (5 Stück)	KR-94-K5	1
25	Tropfschutz (5 Stück)	KR-115-K5	1
26	Becher 1 ltr.	KR-466-K	1
27	Deckel, montiert, 3/8"	KR-4001-B	1
28	Becher, kpl.	KR-566-1-B	1
29	Dichtung + Stift (5 Stück) inkl. SST-8434-K5	GTI-428-K5	2
30	Sprengring (5 Stück)	SST-8434-K5	2
31	Sprengring (5 Stück)	25746-007-K5	1
32	Dichtung (10 Stück)	JGS-72-K10	2
33	Pistolenschlüssel	SPN-5	1
35	Feder (5 Stück)	JGV-262-K5	1



Tabelle 1
Luftkappen- und Düsen - Kombinationen

Nr.	Bestell-Nr. Luftkappe	FF 1.4	FW 1.6	EX 1.8
30	AV-1239-30	x		x
43	31767-043	x		x
80	MB-4039-80			x
186	AV-1239-186	x	x	x

Tabelle 2
Düse und Farbnadel

Düsen-größe	Bestell-Nr. Düse	Bestell-Nr. Farbnadel
FW	AV-645 FW	JGA-421-FW-K
FF	AV-645-FF	JGA-421-FF-K
EX	AV-645-EX	JGA-421-DEX-K

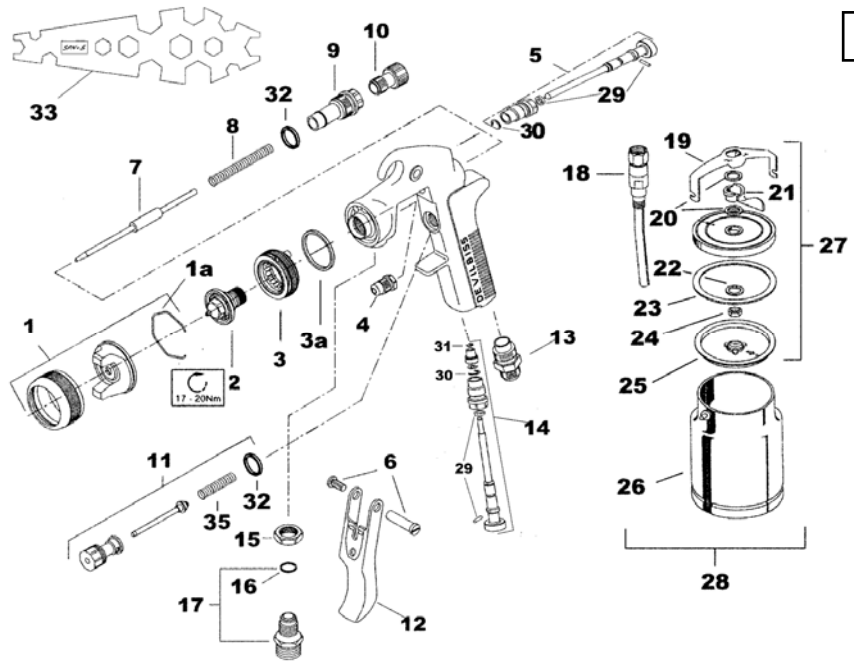
Technische Daten

Lufteingang -	Universal 1/4" BSP und NPS
Materialeingang -	Universal 3/8" BSP und NPS
Maximaler, statischer Einlassdruck -	P ₁ = 9 bar (130 psi)
Maximaler, statischer Materialdruck -	P ₂ = 14 bar (200 psi)
Maximale Einsatztemperatur -	40° C
Pistolen-gewicht -	695 g
Becher-gewicht -	460g
Fertigungsmaterialien:	
Pistolenkörper	- Poliertes Aluminium
Düse und Farbnadel	- Edelstahl
Becher	- Aluminium mit Stift in Messing/Nickel-Beschichtung
Deckel	- Aluminium, Messing und Stahl/Nickel-Beschichtung
Deckeldichtung	- Polyäthylen
Tropfschutz	- Polyäthylen

Installation

Wichtig: Um zu gewährleisten, dass Sie die Geräte in erstklassigem Zustand erhalten, wurden sie mit einer Schutzschicht überzogen. **Spülen Sie die Geräte vor dem Gebrauch mit einem geeigneten Lösemittel durch.**

1. Schließen Sie den Luftschlauch an den Luftzugang (13) an. Ein Schlauch mit einem Innendurchmesser von mindestens 8 mm wird empfohlen. Der Schlauch muss elektrisch leitend sein. Prüfen Sie die elektrische Leitfähigkeit von der Spritzpistole zur Erde mit einem Ohmmeter. Der Widerstand sollte

unter $10^6 \Omega$ liegen.

2. Die Luftversorgung sollte geregelt und gefiltert sein.
3. Schließen Sie den Becherdeckel (27) am Materialeingang (17) an.
4. Positionieren Sie den Bügel (19) im rechten Winkel zur Pistole, wobei sich der Spannhelb vorne befinden soll (siehe Abbildung). Überzeugen Sie sich, dass sich das Luftloch im Deckel unter dem Bügel befindet und dass das Loch im Tropfschutz um 180° zum Luftloch im Deckel versetzt ist.

Betrieb

1. Die Beschichtungsstoffe laut Herstellerangaben mischen.
2. Befüllen Sie den Becher. Füllen Sie ihn jedoch nicht höher als bis zu 25 mm unterhalb des oberen Randes.
3. Becher am Deckel befestigen.
4. Farbnadelstellschraube (10) im Uhrzeigersinn drehen, um ein Verstellen zu verhindern.
5. Strahlregulierventil (5) gegen den Uhrzeigersinn drehen, um es voll zu öffnen.
6. Luft-Anschlussdruck auf 3,5 bar einstellen.
7. Farbnadelstellschraube (10) gegen den Uhrzeigersinn drehen, bis sich der erste Gewindegang zeigt.
8. Spritztest. Wenn der Auftrag zu trocken ist, verringern Sie den Luftdruck. Wenn der Auftrag zu nass ausfällt, reduzieren Sie die Materialzufuhr, indem die Farbnadelstellschraube (10) im Uhrzeigersinn drehen.
9. Wenn die Zerstäubung zu grob erfolgt, erhöhen Sie den Einlassluftdruck. Ist sie zu fein, reduzieren Sie den Einlassluftdruck oder drehen das Luft-

Feinregulierventil (14) allmählich im Uhrzeigersinn.

10. Der Spritzstrahl kann reduziert werden, indem das Strahlregulierventil (5) im Uhrzeigersinn gedreht wird.
11. Pistole senkrecht zur zu spritzenden Fläche halten. Ein Kippen oder Neigen kann zu ungleichmäßigen Beschichtungsstärken führen. Der empfohlene Spritzabstand beträgt 150 - 200 mm.
12. Ränder und Ecken zuerst spritzen. Jede Bahn um mindestens 50 % überlappen. Pistole mit gleichförmiger Geschwindigkeit bewegen.
13. Wenn die Pistole nicht verwendet wird, soll die Luftversorgung immer abgedreht und der Druck abgelassen werden.

Luftfeinregulierventil (14)

1. Das Luftfeinregulierventil (14) wird dazu verwendet, den Druck am Einlass zur Pistole zu reduzieren. Die Stellschraube hineinschrauben, um den Druck zu reduzieren.

Vorbeugende Wartung

1. Die Luftversorgung abdrehen und den Druck aus der Versorgungsleitung ablassen; wenn ein Schnellwechselsystem verwendet wird, von der Luftversorgung

abhängen.

2. Becher lösen. Betätigen Sie den Fingerabzug und lassen das Beschichtungsmaterial aus dem Ansaugrohr in den

Becher zurückfließen.

3. Entsorgen Sie das überschüssige Material und reinigen Sie den Becher.
4. Nehmen Sie die Luftkappe (1) ab und reinigen Sie sie. Wenn die Bohrungen in der Luftkappe mit Beschichtungsmaterial verschmutzt sind, können diese mit einem Zahnstocher gereinigt werden. Metalldraht darf dazu jedoch niemals verwendet werden, da die Luftkappe dadurch

beschädigt werden könnte, wodurch ein ungleichmäßiger Spritzstrahl entsteht.

5. Sorgen Sie dafür, dass die Spitze der Düse (2) sauber und nicht beschädigt ist. Ablagerungen aus getrocknetem Lack können den Spritzstrahl ebenfalls verfälschen.
6. Schmierung – Bolzen/Schraube (6), Farbnadel (7) und Luftventil (11) sollten jeden Tag eingeeölt werden.

Austausch von Teilen

Düse (2) und Farbnadel (7) – Teile in der folgenden Reihenfolge ausbauen: 10, 8, 7, 1 und 2. Alle abgenutzten und beschädigten Teile ersetzen und in umgekehrter Reihenfolge zusammenbauen. Empfohlenes Drehmoment für die Düse (2) 17 - 20 Nm.

Farbnadelpackung (4) – Teile 10, 8 und 7 ausbauen. Farbnadelpackung (4) abschrauben. Neue Farbnadelpackung handfest einschrauben. Teile 7, 8 und 10 einbauen und Farbnadelpackung (4) mit dem Pistolenschlüssel ausreichend festziehen, damit sie dicht sitzt; die Farbnadel muss sich jedoch frei bewegen lassen.

Luftventil (11) – Fingerabzug entfernen. Luftventil herausschrauben. Zusammen-

bauen und Feder in den Ventilkopf einsetzen, bevor das Ventil wieder eingebaut wird.

Strahlregulierventil (5) – Vorsicht: Sorgen Sie dafür, dass das Ventil immer voll geöffnet ist, bevor es im Pistolenkörper montiert wird; dazu drehen Sie die Schraube ganz gegen den Uhrzeigersinn.

Luftkappen- und Düsenauswahl

Schlagen Sie die Empfehlungen vom Hersteller für den Beschichtungsstoff nach oder schauen Sie auf den Internetseiten von ITW Oberflächentechnik nach:

www.itw-finishing.de

Zubehör

Düsensatz – Bestell-Nr. KK-4504-...-...

mit Düse, Farbnadel, Luftkappe und Haltering (bitte Düsengröße und Luftkappe angeben)

Reparatursatz – Bestell-Nr. KK-4502-...

mit Düse, Farbnadel, Dichtungen und Zubehör (bitte Düsengröße angeben)

Reinigungsbürste (3 Stück) – Bestell-Nr. 4900-5-1-K3

Pistolenschlüssel – Bestell-Nr. SPN-5

Pistolen-Filter – Bestell-Nr. HAF-507

Mess- und Mischbecher (50 Stück) – Bestell-Nr. MC-1-K50

Viskositäts-Messbecher DIN4 (2 Stück) - Bestell-Nr. 7000-114-K2

Handreinigungstücher SCRUBS (6 Eimer à 72 Tücher) - Bestell-Nr. 192218-K6

Wartungsöl, silikonfrei (Flasche mit 75 ml) – Bestell-Nr. 6-428

Schmierfett, silikonfrei (Tube mit 50 g) - Bestell-Nr. AGMD-010



DEVILBISS



Bedieningshandleiding JGA – Spuitpistool voor zuigvoeding



Belangrijk

Voordat deze apparatuur in gebruik wordt genomen, is het zaak alle instructies en veiligheidsvoorschriften te lezen en op te volgen

Beschrijving

Het JGA spuitpistool voor zuigvoeding is conform de ATEX 94/9/EG-richtlijn 11 2 G X, geschikt voor gebruikt in Zones 1 en 2.

Belangrijk: Deze spuitpistolen zijn geschikt voor gebruik met de meeste coatingmaterialen op waterbasis. Spoeiers en naalden zijn **vervaardigd** van roestvrij staal. Deze pistolen zijn niet bedoeld voor gebruik met zeer corrosieve en/of sterk schurende materialen en bij spuiten van dergelijke materialen valt te verwachten dat de behoefte aan grondige reiniging en/of de noodzaak om onderdelen te vervangen, zal toenemen. Mocht u twijfels hebben omtrent de geschiktheid van een bepaald onderdeel, dan kunt u zich wenden tot uw plaatselijke dealer of rechtstreeks contact opnemen met ITW Finishing.

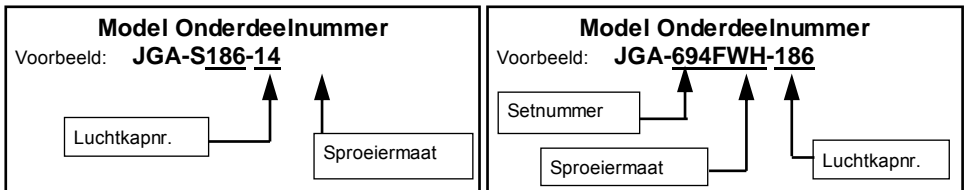

EU-conformiteitsverklaring

ITW Finishing UK, Ringwood Rd, Bournemouth, Dorset, BH11 9LH, GB, verklaart hierbij als fabrikant van Spuitpistool model JGA als enige ervoor verantwoordelijk te zijn dat het product waarop dit document betrekking heeft, in overeenstemming is met de volgende standaarden of andere normatieve documenten:

BS EN 292-1 DELEN 1 & 2: 1991, BS EN 1953:1999; en dus conform de veiligheidsvoorschriften van Richtlijn **89/392/EEG** van de Raad (**Machinerichtlijn**) en EN 13463-1:2001, **Richtlijn 94/9/EG** van de Raad betreffende **apparaten en beveiligingssytemen bedoeld voor gebruik op plaatsen waar ontploffingsgevaar kan heersen** (beschermingsniveau 11 2 G X).

B. Holt, Algemeen directeur
30th June 2003

ITW Finishing Systems and Products behoudt zich het recht voor specificaties van producten zonder voorafgaande kennisgeving te wijzigen.



VEILIGHEIDSVOORSCHRIFTEN

NL



Brand en ontploffing

Oplosmiddelen en coatingmateriaal kunnen uiterst ontvlambaar en brandbaar zijn als ze worden gespoten. **Lees ALTIJD de aanwijzingen van de leverancier m.b.t. het coatingmateriaal en de COSHH-bladen voordat u deze apparatuur gebruikt.**



De gebruiker moet zich houden aan alle plaatselijke en nationale regels voor het gebruik en de eisen van de verzekeringsmaatschappij met betrekking tot ventilatie, brand-preventiemaatregelen, gebruik en onderhoud van werkruimten.



De geleverde apparatuur is **NIET** geschikt voor gebruik met halogeenkoolwaterstof.

Statische elektriciteit kan worden veroorzaakt door vloeistoffen en/of lucht die door slangen stromen, het spuiten en de reiniging van niet-geleidende onderdelen met een doek. Om te voorkomen dat er brand ontstaat als gevolg van statische ontlading, moet het spuitpistool en andere metalen apparatuur voortdurend zijn geaard. Gebruik geleidende lucht en/of vloeistofslangen.



Uitrusting voor Persoonlijke Bescherming



Giftige dampen – Tijdens spuitwerkzaamheden kunnen bepaalde materialen giftig zijn, een irriterende werking hebben of anderszins schadelijk zijn voor de gezondheid. Lees altijd alle etiketten en veiligheidsvoorschriften m.b.t. het materiaal alvorens te spuiten, en neem alle aanbevelingen in acht. In geval van twijfel moet u contact opnemen met de leverancier van het materiaal.



Het gebruik van een gasmasker wordt te allen tijde aangeraden. Het type apparatuur moet

geschikt zijn voor het materiaal waarmee u spuit.



Draag altijd oogbescherming als u spuit of het spuitpistool reinigt.



Draag handschoenen als u spuit of de apparatuur reinigt.

Training – Het personeel moet op adequate wijze worden getraind in het veilige gebruik van de spuitapparatuur.

Verkeerd gebruik

Richt het spuitpistool nooit op een lichaamsdeel.

Overschrijd nooit de maximale aanbevolen veilige werkdruk voor de apparatuur.

Montage van onderdelen die niet zijn aanbevolen of niet origineel zijn, kan risico's opleveren.

Alvorens schoonmaak- of onderhoudswerkzaamheden uit te voeren, moet u alle druk afsluiten en ervoor zorgen dat er geen druk meer in de apparatuur is.

Het product moet worden gereinigd met een wasmachine voor pistolen. De apparatuur mag echter niet gedurende lange tijd worden achtergelaten in de wasmachine.

Geluidsdruk

De A-gewogen geluidsdruk van spuitpistolen kan hoger zijn dan 85 dB (A) afhankelijk van de gebruikte installatie. Nadere gegevens over de werkelijke geluidsdruk niveaus zijn op verzoek verkrijgbaar. Wij raden u aan tijdens spuitwerkzaamheden altijd gehoorbescherming te dragen.



Onderdelen lijst

Ref. Nr	Beschrijving	Onderdeelnummer	Aantal
1	Luchtkap met ring	Zie Tabel 1	1
1a	Borgveer – set van 5	JGA-156-K5	1
+*2	Sproeier	AV-645-**	1
3	Luchtverdeelring	JGD-402	1
+3a	Luchtverdeelringpakking – set van 5	GTI-33-K5	1
+4	Naaldpakking en naaldpakkingdrukker	GTI-419-K3	1
5	Straalregelaar	GTI-405-K	1
6	Trekkerbout en schroef	GTI-408-K5	1
+7	Naald	Zie Tabel 2	1
+8	Veer – set van 5	JGV-261-K5	1
9	Naaldhouder	JGA-17	1
10	Naaldregelschroef	GTI-414-K	1
11	Luchtklepkooid	JGK-449	1
12	Trekker	GTI-108	1
13	Luchti nlaatnippel	JGA-158	1
14	Luchtregelaar	GTI-415-K	1
15	Borgmoer – set van 5	JGA-51-K5	1
16	Pakking	23165-001	1
17	Vloeistofinlaatnippel en pakking	JGA-159-K	1
18	Vloeistofbuis	KR-456-B	1
19	Vork	KR-77-1	1
20	Sluitring – set van 5	KS-48-K5	2
21	Krukas	KR-445-1	1
22	Sluitring – set van 5	KR-40-K5	1
23	Dekselpakking – set van 3	KR-11-K3	1
24	Moer – set van 5	KR-94-K5	1
25	Dripfree membraan – set van 5	KR-115-K5	1
26	Beker	KR-466-K	1
27	Bekerdeksel, compleet	KR-4001-B	1
28	Beker en deksel, set	KR-566-1-B	1
29	Pakking en pen, set	GTI-428-K5	2
30	Veerring – set van 5	SST-8434-K5	2
31	Veerring – set van 5	25746-007-K5	1
+32	Pakking – set van 5	JGS-72-K5	1
33	Sleutel	SPN-5	1
35	Spring	JGV-262-K5	1

* - ** Aanduiding sproeiermaat - zie Tabel 1 voor verkrijgbare maten
+ - Onderdelen in service-set KK-4502 (zie accessoires)

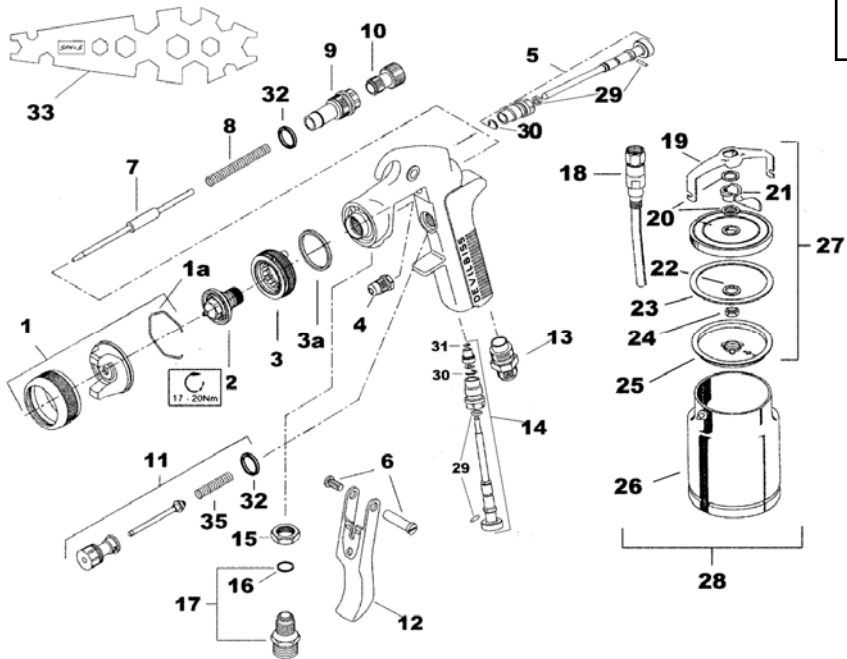

Tabel 1. Combinaties luchtkap en sproeiermaat

Lucht- kapnr.	Onderdeel- nummer Luchtkap	FF 1.4	FW 1.6	EX 1.8
30	AV-4239-30		X	X
43	AV-4239-43		X	X
80	MB-4039-80			X
186	AV-4239-186	X	X	X

Tabel 2. Combinaties sproeier en naald

Sproeier- maat	Bestel- nummer sproeier	Bestelnummer naald
FW	AV-645 FW	JGA-421-FW-K
FF	AV-645-FF	JGA-421-FF-K
EX	AV-645-EX	JGA-421-DEX-K

Specificatie

Luchttoevoeraansluiting -	Universeel geschikt voor 1/4 BSP en NPS
Vloeistofoevoeraansluiting-	Universeel geschikt voor 3/8 BSP en NPS
Maximale statische inlaatdruk -	P ₁ = 9 bar (130 psi)
Maximale statische vloeistofdruk -	P ₁ = 9 bar (130 psi)
Maximale werktemperatuur:	40 °C
Gewicht pistool -	695 g
Gewicht beker -	460g
Construictiemateriaal	
Pistoolhuis	- Gepolijst aluminium
Sproeier	- Roestvrij staal
Naald	- Roestvrij staal
Beker	- Aluminium met vernikkelde messingpenen
Deksel	- Aluminium, vernikkeld messing en staal
Pakking bekerdeksel	- Polyethyleen
Membraan	- Polyethyleen

Installatie

Belangrijk: Om ervoor te zorgen dat u de apparatuur in goede staat ontvangt, zijn er beschermende coatings op aangebracht. **Spoel alle apparatuur vóór gebruik af met een geschikt schoonmaakmiddel.**

1) Bevestig een luchtslang aan de luchtinlaatnippel (13). Aanbevolen maat voor de luchtslang: 8 mm binnendiameter. De slang moet geleidend zijn en de elektrische verbinding van het spuitpistool naar de aarde dient te worden gecontroleerd met een ohmmeter.

Aanbevolen wordt een weerstand van minder dan $10^2 \Omega$. Zorg voor een geregelde toevoer van gefilterde lucht.

2. Bevestig het complete bekerdeksel (27) aan de vloeistofinlaatnippel (17)
3. Plaats de vork in een rechte hoek ten opzichte van het pistool met de hengel naar voren (zie afbeelding). Zorg ervoor dat het luchtgat in het deksel zich onder de vork bevindt en de opening in het membraam 180° ten opzichte van het luchtgat in het deksel zit.

Bediening

1. Meng het coatingmateriaal volgens de instructies van de fabrikant.
2. Vul de beker met de benodigde hoeveelheid materiaal. Vul de beker tot maximaal 25 mm (1 inch) vanaf de bovenkant. NIET TE VOL VULLEN.
3. Bevestig de beker aan het deksel.
4. Draai de naaldregelschroef (10) op het spuitpistool naar rechts om te voorkomen dat de naald verschuift.
5. Draai de straalregelaar (5) helemaal open door deze naar links te draaien.
6. Stel de inlaatluchtdruk zo af dat deze 3,5 bar (50 psi) bedraagt bij de pistoolinlaat als de trekker is ingedrukt. (gebruik hiervoor het manometer-hulpstuk, zie Accessoires).
7. Draai de naaldstelschroef naar links totdat de eerste draad zichtbaar wordt.
8. Test de sproeistraal. Als de coatinglaag te droog is, verminder dan de luchtstroom door de inlaatdruk te verlagen. Als de coatinglaag te nat is, verminder dan de vloeistofstroming door de naaldregelschroef (10) naar rechts te draaien. Als de verstuiving te grof is, verhoog dan de inlaatluchtdruk. Als de verstuiving te fijn is, verlaag dan de inlaatluchtdruk.
9. De grootte van het spuitpatroon kan worden verkleind door de straalregelaar (5) naar rechts te draaien.
10. Houd het pistool loodrecht ten opzichte van het te spuiten oppervlak. Door het pistool in een boog te bewegen of te

kantelen, zal het coatingmateriaal ongelijkmatig worden opgebracht.

11. De aanbevolen spuitafstand is 150-200 mm (6"-8").
12. Spuit eerst de randen. Overlap elke streek met minstens 50%. Beweeg het pistool met een constante snelheid.
13. Zet altijd de luchttoevoer af en laat altijd de luchtdruk af als u het pistool niet gebruikt.

Luchtregelaar (14)

1. Als de luchtregelaar (14) is gemonteerd, kan hiermee de inlaatluchtdruk in het pistool worden verminderd. Draai de regelknop in om de druk te verminderen.

Preventief onderhoud

- | | |
|--|--|
| <ol style="list-style-type: none"> 1. Schakel de luchttoevoer uit en haal de druk van de toevoerleidingen, of koppel het pistool los van de luchtleiding als u een snelkoppelingsstelsel gebruikt. 2. Maak de beker los en trek de buis uit het materiaal. Druk de trekker van het pistool in en laat het materiaal weer in de beker lopen. 3. Gooi het overgebleven materiaal weg en reinig de beker. 4. Verwijder en reinig de luchtkap (1). Als er openingen in de luchtkap zijn verstopt met coatingmateriaal, verwijder dan de verstoppingen met een tandenstoker. Gebruik nooit metaaldraad. Hierdoor zou de luchtkap kunnen worden beschadigd | <ol style="list-style-type: none"> en een onregelmatige spuitpatroon kunnen ontstaan. 5. Zorg ervoor dat de sproeier (2) schoon en onbeschadigd is. Aangekoekte of opgedroogde verf kan leiden tot een onregelmatig spuitpatroon. 6. Smering – de trekkerbout/schroef (6), de naald (7) en de luchtklep (11) moeten elke dag worden gesmeerd. |
|--|--|

Vervanging van Onderdelen

Sproeier (2) en Naald (7) – Verwijder onderdelen in deze volgorde: 10, 8, 7, 1 en 2. Vervang alle versleten of beschadigde onderdelen en monteer deze in omgekeerde volgorde. Aanbevolen aanhaalkoppel voor sproeier (2): 17-20 Nm (150-180 lbf in)
Naaldpakking – Verwijder onderdelen 10, 8, 7. Schroef de naaldpakking (4) los. Plaats een nieuwe pakking vingervast. Monteer de onderdelen (7), (8), en (10) en draai de pakking (4) met een sleutel zover aan dat de gang is afgesloten, maar de naald vrij kan bewegen. Smeren met pistoololie.

Luchtklep (11) – Verwijder de trekker, onderdelen 6 en 12. Schroef de luchtklepkooi los. Opnieuw monteren. Monteer eerst de veer op de klepkop, daarna de klep.
Straalregelaar (5) – **Voorzichtig:** zorg er altijd voor dat de klep helemaal open staat door de schroef helemaal naar links te draaien alvorens deze op het pistoolhuis te monteren.

Accessoires

Schoonmaakborstel – Bestelnummer 4900-5-1-K3

Service-set – Bestelnummer KK-4502 met vermelding van gewenste sproeiermaat – (bijv. KK-4502-FF-H)

Pakking-set – Bestelnummer KK-4558. Omvat 3a, 4, 29, 30, 32

Manometer-hulpstuk – Bestelnummer GA-515

Op pistool gemonteerde regelaar – Bestelnummer DVR-501

Olie – Bestelnummer GL-1-K10

NOTES

CLEAN UP WITH
GRÜNDLICHE REINIGUNG MIT

LIMPIE CON
AAN DE SLAG MET

NETTOYEZ AVEC LES
PULISCI CON

LIMPE COM
GÖR RENT MED



DEVILBISS SCRUBS®

ADVANCED CLEANING TECHNOLOGY TECHNOLOGIE DE NETTOYAGE AVANCEE

FORTSCHRITTLICHE REINIGUNGSTECHNIK TECNOLOGIA AVANZATA PER LA PULIZIA

TECNOLOGÍA AVANZADA DE LIMPIEZA TECNOLOGIA DE LIMPEZA AVANÇADA

VERGEVORDERDE REINIGINGSTECHNIEK AVANÇERAD RENÖRINGSTEKNIK

*FREE SCRUBS SACHET INSIDE
*A L'INTERIEUR - 1 SACHET DE SCRUBS GRATUIT
*GRATIS-PROBE SCRUBS ANBET
*ALL INTERNO UNA BUSTINA DI SCRUBS IN OMAGGIO
*MUESTRA GRATUITA DE SCRUBS EN EL INTERIOR
*CONTÉM UMA AMOSTRA DE SCRUBS GRATIS
*GRATIS PROFFEXEMPLAAR BUGESLOTEN
*GRATIS SCRUBS PROV INUTI

SCRUBS are premoistened heavy duty towels that work fast to loosen and dissolve dirt, grease, paint and embedded grime on your hands as well as on tools and equipment. They are available in buckets of 72 workshop size towels. SCRUBS contains a safe and effective cleaning agent that actually softens and conditions the hands. You can put your new spray gun in the gun wash machine, but what about your hands? Try the ultimate in hand cleaning technology by DeVilbiss. If you would like a Bucket of Scrubs in your paint room, call your local ITW Finishing Distributor now!

SCRUBS sind vorgefeuchtete strapazierfähige Tücher zum schnellen Lösen und Entfernen von Schmutz, Fett, Farbe und Dreck von Händen sowie Werkzeugen und Geräten. Die sind in handlicher Werkstattgröße in Behältern von 72 Stück lieferbar. SCRUBS enthält eine ungefährliche, wirksame Reinigungssubstanz, die die Hände pflegt und geschmeidig macht. Ihre neue Spritzlöse können Sie in der Spezial-Waschmaschine säubern, aber wie steht es mit Ihren Händen? Probieren Sie das allerneueste in Hand-Reinigungstechnik von DeVilbiss. Falls Sie einen Eimer SCRUBS für Ihre Spritzlackiererei bestellen möchten, setzen Sie sich bitte umgehend mit Ihrem ITW-Finishing-Händler in Verbindung.

SCRUBS son unas toallitas húmedas muy resistentes que desprenden y disuelven rápidamente la suciedad, grasa, pintura y mugre incrustada en sus manos, herramientas o maquinaria. Están disponibles en cubos de 72 toallitas de tamaño industrial. SCRUBS contiene una substancia limpiadora segura y eficaz que además cuida y suaviza las manos. Puede limpiar su nueva pistola pulverizadora en la máquina limpia pistolas pero ¿y sus manos? Pruebe lo último de DeVilbiss en tecnología de limpieza para sus manos. ¡Si le gustaria tener un cubo de SCRUBS en su taller de pintura, póngase en contacto con su distribuidor local de ITW Finishing!

SCRUBS zijn hoogwaardige, geïmpregneerde schoonmaakdoekjes voor het razendsnel verwijderen van hardnekkig vuil, vet- en vervlekken op handen en gereedschap. Verkrijgbaar per 72 stuks in handige emmer. SCRUBS bevat een veilig en zeer werkzaam reinigingsmiddel dat bovendien uw handen verzorgt. U kunt uw nieuwe verfspuit machinaal reinigen, maar uw handen? Probeer nu het nieuwste onder de reinigingsmiddelen voor handen, natuurlijk van DeVilbiss. Bel nu uw plaatselijke ITW Finishing Distributeur en bestel een emmer Scrubs!

Les SCRUBS sont de lourdes lavettes pré-humectées qui permettent de détacher et de dissoudre très rapidement la saleté, la graisse, la peinture et la crasse incrustées sur vos mains, les outils et le matériel. Les lavettes sont proposées en seaux de 72 unités au format atelier. SCRUBS est imbibé d'un agent nettoyant efficace et sans danger qui adoucit et traite les mains. Si vous pouvez mettre votre nouveau pistolet à peinture dans la machine à laver prévue à cet effet, que faire de vos mains ? Essayez la toute dernière technologie de nettoyage des mains proposée par DeVilbiss. Pour recevoir un Seau de SCRUBS à stocker dans votre cabine de peinture, appelez dès aujourd'hui votre Distributeur Local ITW Finishing !

Gli SCRUBS sono resistenti panni umidificati che agiscono velocemente per rimuovere e dissolvere sporco, grasso, pittura e sporcizia radicata dalle vostre mani così come da utensili e attrezzature. Sono disponibili in secchi da 72 panni in formato da officina. Gli SCRUBS contengono un agente detergente efficace e sicuro che ammorbidisce e protegge le mani. Puoi mettere la tua nuova pistola a spruzzo nella macchina lava pistole, ma come la mettiamo con le tue mani? Prova l'ultima novità in materia di tecnologia per la pulizia delle mani di DeVilbiss. Se desideri avere un secchio di Scrubs nel tuo laboratorio, chiama adesso il tuo distributore locale ITW Finishing!

SCRUBS são toalhas pré-humedecidas para trabalhos pesados, que actuam rapidamente na eliminação e dissolução de sujidade, óleo, tinta e fuligem entranhada, das suas mãos, ferramentas e equipamento. Este produto encontra-se disponível em baldes com 72 toalhas para oficinas. SCRUBS contém um agente de limpeza seguro e efectivo, que suaviza e condiciona as suas mãos. Poderá pôr a sua pistola difusora de spray numa máquina de lavar pistolas. Mas, o que fazer com as suas mãos? Experimente o último grão da tecnologia de limpeza de mãos da DeVilbiss. Se desejar um Balde de Scrubs na sua oficina de pintura, contacte já com o seu Distribuidor Local ITW Finishing!

SCRUBS är kraftiga handdukar som är impregnerade för att snabbt lösa upp smuts, fett, färg och ingridd smuts på både händer, verktyg och utrustning. De finns tillgängliga i hinkar om 72 st handdukar i verkstadsstorlek. SCRUBS innehåller ett säkert och effektivt rengöringsmedel som hjälper till att mjukgöra och konditionera händerna. Du kan sätta din nya sprutpistol i sprutpistolvättmaskinen, men vad gör du med händerna? Prova DeVilbiss ultimata handrengöringsteknik. Om du vill ha en hink Scrubs i ert färgrum, ring närmaste ITW Finishing-distributör nu!

ITW Finishing Systems and Products
Ringwood Road,
Bournemouth,
BH11 9LH,
England.
Tel. No. (01202) 571111
Telefax No. (01202) 581940,
Website address <http://www.itweuropeanfinishing.com>

ITW Oberflächentechnik GmbH & Co. KG
Justus-von-Liebig-Straße 31
63128 Dietzenbach
Tel (060 74) 403-1
Telefax: (060 74) 403300
Website address <http://www.itw-finishing.de>

ITW Surfaces Et Finitions
163-171 avenue des Auréats B.P. 1453
26014 VALENCE CEDEX FRANCE
Tél. (33) 475-75-27-00
Télex 345 719F DVILBIS
Téléfax: (33) 475-75-27-99

ITW Finishing Systems and Products is a Division of ITW Ltd. Reg. Office:
Admiral House,
St Leonard's Road,
Windsor,
Berkshire,
SL4 3BL,
UK
Registered in England: No 559693 Vat No 619 5461 24